



NEA²

UPUTSTVO ZA UPOTREBU

(SR) Dečija kolica

UPUTSTVO ZA UPOTREBU



Ilustracije su informativnog karaktera i ne predstavljaju verno preslikavanje proizvoda.

1.

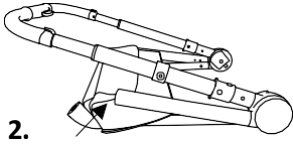

3.

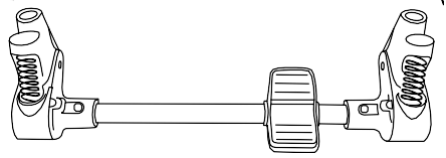

4.

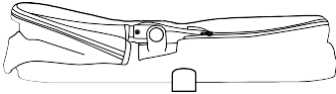

5.



6.

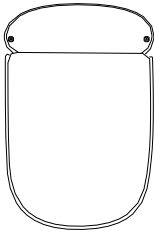

7.

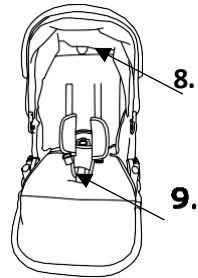

10.

11.



12.

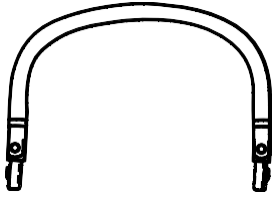

13.

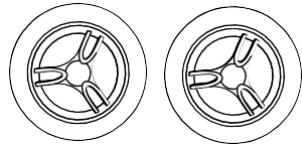

14.

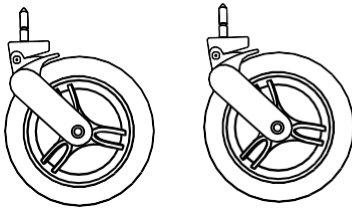

15.

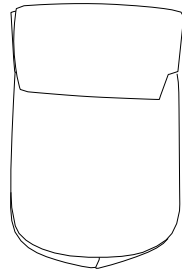

16.



17.

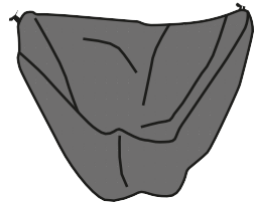

18.



19.

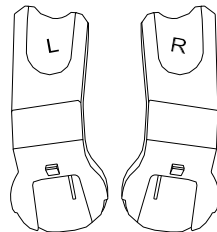

20. & 21.

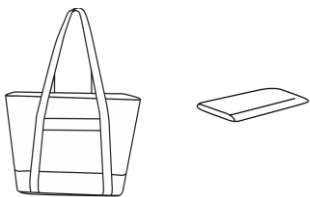

A.

B.

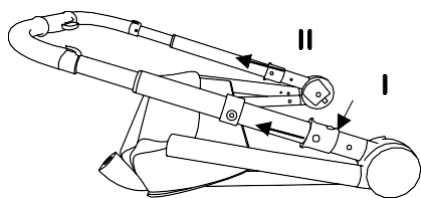

C.

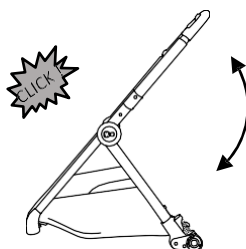

D.

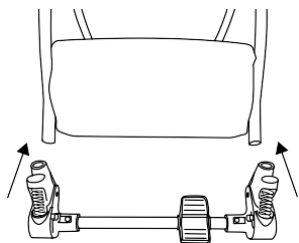

E.

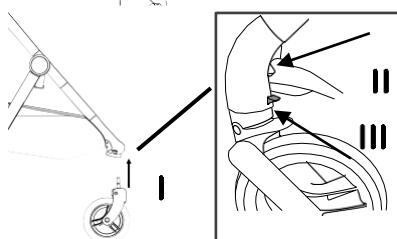

F.

V

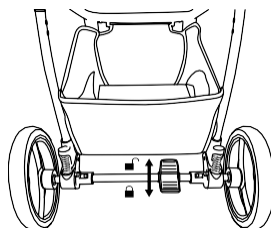
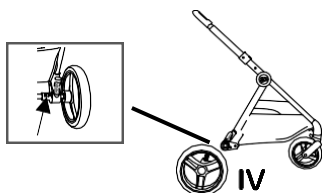

G.

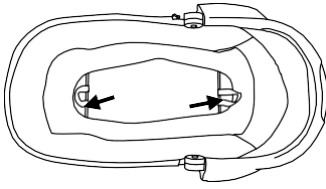

H.

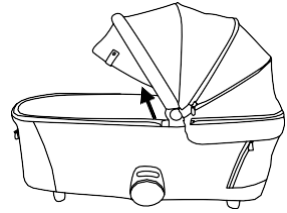

I.



J.



K.

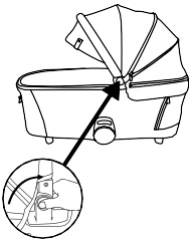

L.

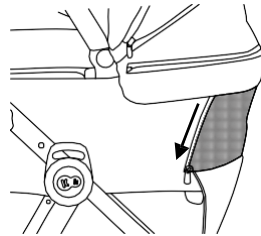

M.

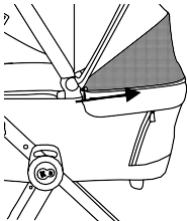

N.

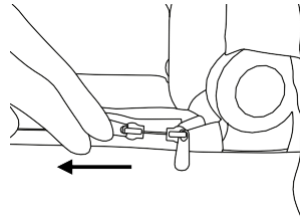

O.

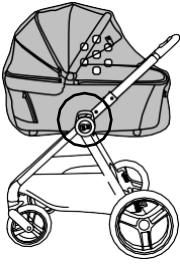

P.



Q.



R.

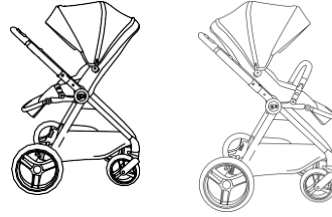

S.

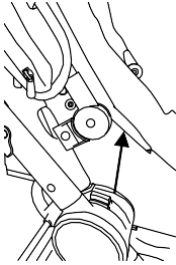

T.



U.

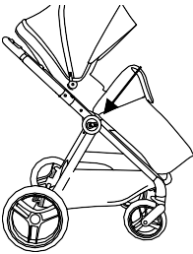

V.

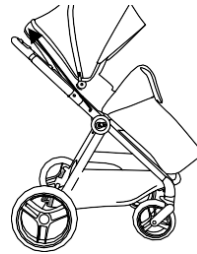

W.

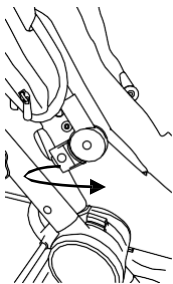

X.

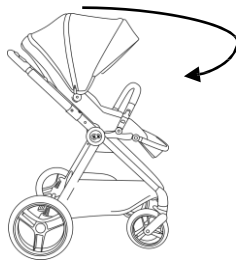

Y.

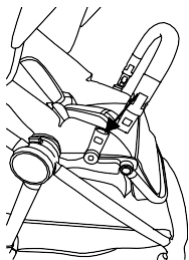

Z.

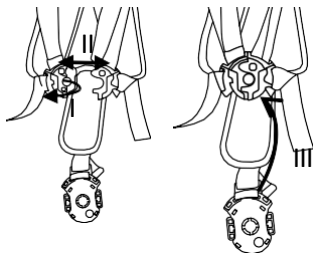

AA.

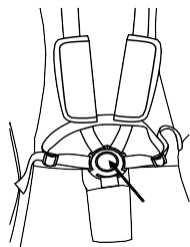

BB.

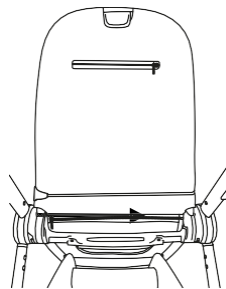

CC.

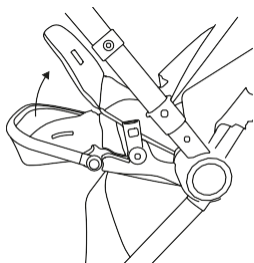

DD.

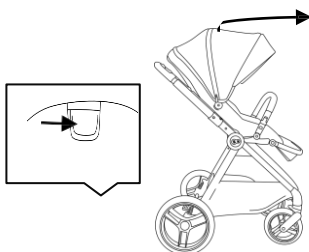

EE.

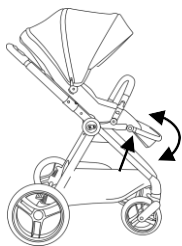

FF.

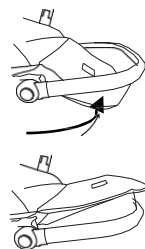

GG.

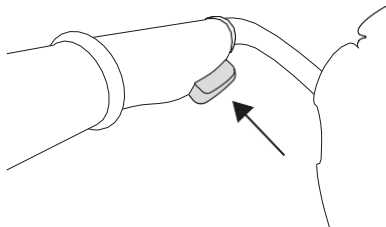

HH.

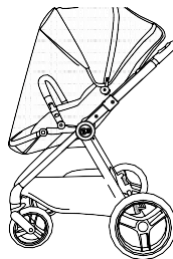

II.

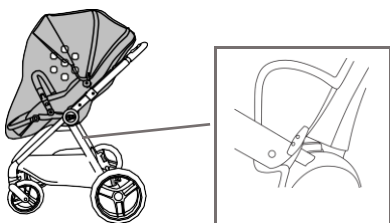

JJ.

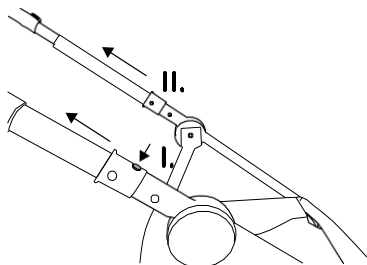

KK.

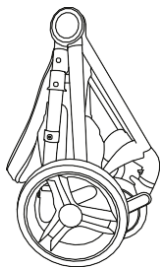

LL.

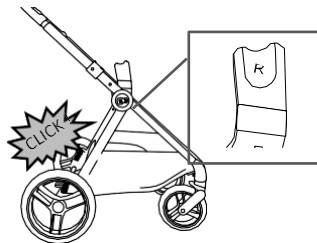

MM.



NN.

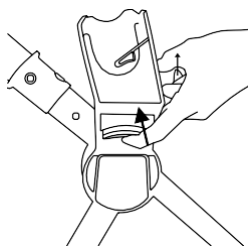

OO.

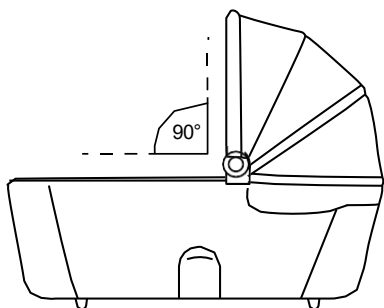

PP.

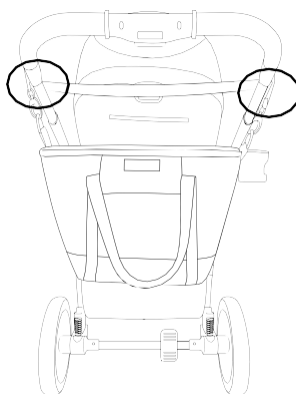

Zahvaljujemo Vam na kupovini Kinderkraft proizvoda. Naši proizvodi dizajnirani su imajući na umu sigurnost i udobnost Vašeg djeteta. Kolica su idealno rešenje za one koji cene kvalitetu, modernost i funkcionalnost. Molimo da pročitate uputstvo za upotrebu.

VAŽNO! PAŽLJIVO PROČITAJTE I SAČUVAJTE ZA BUDUĆU UPOTREBU UPOZORENJE!

- **Nikada ne ostavljajte dete bez nadzora.**
- **Pre upotrebe kolica, proverite jesu li svi delovi za učvršćivanje ispravni.**
- **Kako biste izbegli ozlede, pobrinite se da dete bude na sigurnoj udaljenosti kada sklapate ili rasklapate ovaj proizvod.**
- **Ne dopustite detetu da se igra s ovim proizvodom.**
- **Proverite jesu li okvir kolica ili jedinica za sedenje, ili uređaji za pričvršćivanje u autu ispravni pre njihove upotrebe.**
- **Ovaj proizvod nije namenjen trčanju ili rolanju.**

- Proizvod je namenjen deci u dobi/težini: od 0 meseci do 22 kg ili do 4 godine, u zavisnosti od toga šta će nastupiti pre.
- Proizvod je namenjen za prevoz jednog deteta istovremeno.
- Maksimalno opterećenje korpe je 5 kg.
- Svaki dodatni teret pričvršćen za ručke kolica i/ili iza naslona za leđa i/ili sa strane smanjuje njihovu stabilnost.
- Najveća dopuštena težina roditeljske torbe, obešene na ručku kolica je 2 kg.
- Maksimalno opterećenje držača za čašu je 0,5 kg.
- Maksimalno opterećenje džepova za sitnice 0,25 kg.
- Prilikom vožnje preko ivičnjaka ili stepenica, podignite prednji deo kolica.
- Kočnice moraju biti blokirane kada stavljate i vadite dete.
- Koristite samo delove i dodatke koje isporučuje ili preporučuje proizvođač. Nemojte koristiti druge delove ili dodatke.
- Nemojte stavljati proizvod blizu otvorenog plamena ili drugih izvora topline.
- Nemojte koristiti s dodatnom platformom.

Odnosi se na kolevku:

- **Ovaj je proizvod namenjen za decu koja ne znaju samostalno sedeti, okrenuti se ili podići na koljena i ruke. Maksimalna težina deteta - do 9 kg.**

UPOZORENJE!

- **Sme se postaviti isključivo na stabilnu, vodoravnu, ravnu i suhu površinu.**
- **Ne dopustite deci da se igraju u blizini kolevke bez nadzora.**
- **Ne koristite kolevku ako je bilo koji deo oštećen, istrošen ili nedostaje.**
- **Nikada nemojte koristiti ovaj proizvod na stalku.**

- Ručke i dno kolevke potrebno je redovno pregledati radi znakova oštećenja i istrošenosti.
- Pre nošenja ili podizanja, proverite je li ručka u ispravnom radnom položaju. Radni položaj - ručka postavljena pod pravim uglom od 90 stepeni u odnosu na gornji rub kolevke.
- Glava deteta u kolevci nikad ne sme biti niže od ostatka tela.
- Ne sme se umetati dodatni madrac osim onog koji je isporučen s proizvodom ili preporučen od strane proizvođača.
- Budite svesni opasnosti od udaranja deteta, npr. prilikom postavljanja na pod ili prilikom prolaska kroz vrata.
- Ne ostavljajte u kolevci ništa što bi moglo predstavljati rizik od gušenja, poput mekih igraćaka, jastuka i sl.
- Ne ostavljajte kolevku u blizini drugih proizvoda koji mogu predstavljati opasnost od gušenja, npr. vrpca, užadi za senila/zavese i sl.
- Pregrejavanje može biti opasno po život deteta! Vodite računa o temperaturi okoline i detetovoj odeći te pazite da detetu nije prehladno ili prevruće.

Odnosi se na kišobran kolica:

UPOZORENJE!

- **Uvek upotrebljavajte sigurnosne pojaseve**

- Za novorođenčad preporučuje se korišćenje najravnijeg položaja naslona za leđa.
- Proizvod je namenjen deci u dobi/težini: od 0 meseci do 22 kg ili do 4 godine, u zavisnosti od toga šta će nastupiti pre.

Odnosi se na autosedište:

Kolica Kinderkraft NEA 2 mogu se koristiti s kompatibilnim autosedištem. Kada se autosedište koristi u kombinaciji s kolicima, ona ne zamjenjuje kolijevku ili krevetac. U slučaju da vašem mališanu treba sna, treba ga premetiti u kolevku, krevetac ili krevet. Koristite samo delove i dodatke koje isporučuje ili preporučuje proizvođač.

I DELOVI KOLICA

- | | | | |
|-----|--------------------------------|-----|--|
| 1. | Ram sa korpom (2) | 3. | Zadnja osovina |
| 4. | Kolevka | 5. | Madrac za kolevku |
| 6. | Navlaka za noge | 7. | Sedište s tendom (8) i sigurnosni pojasevi (9) |
| 10. | Dodatni panel tende za gondolu | 11. | Dodatni panel tende za kišobran kolica |
| 12. | Luk | 13. | Zadnji točak x2 |
| 14. | Prednji točak x2 | 15. | Navlaka za noge za kišobran kolica |
| 16. | Folija protiv kiše | 17. | Mrežica protiv insekata |
| 18. | Držač za čašu | 19. | Adaptteri |
| | | 20. | Torba i podloga za previjanje (21.) |

II RASKLAPANJE RAMA KOLICA

Postavite ram (1) s korpom (2) na ravnu površinu s ručkom okrenutom prema gore. Za otključavanje pritisnite taster blokade na ramu (Sl. A.I) i povucite istovremeno obe poluge prema gore (Sl. A.II). Podignite ručicu prema gore i rasklopite okvir dok ne čujete karakterističan zvuk blokiranja (Sl. B). Gurnite zadnju osovinu na okvir kolica dok ne čujete klik (Sl. C).

III MONTAŽA/DEMONTAŽA TOČKOVA

UPOZORENJE! Pre nego što počnete koristiti kolica, proverite jesu li svi točkovi ispravno montirani.

Umetnite prednje točkove (14) u rupe na prednjoj strani rama dok ne čujete zvuk blokiranja (Slika D.I). Za demontažu točkova pritisnite taster za otpuštanje prednjeg točka (Sl. D.II). Kolica imaju sustav okretnih prednjih točkova s mogućnošću zaključavanja za vožnju ravno. Za otključavanje, pomaknite blokadu gore/dolje (Sl. D.III). Umetnite zadnje točkove (13) u rupe na zadnjoj osovini rama do blokiranja, pazite da su ravne površine osovine i rupa pravilno postavljene (Sl. E.IV). Za demontažu zadnjih točkova pritisnite taster za otpuštanje i povucite (Sl. E.V).

IV KORIŠTENJE KOČNICE

Kolica su opremljena nožnom parkirnom kočnicom. Pritisnite kočnicu nogom. Kada čujete zvuk blokade, kočnica je aktivirana (Sl. F). Otključavanje se vrši podizanjem blokade kočnice (Sl. F).

V MONTAŽA/DEMONTAŽA

V.I SPORTSKO SEDIŠTE ZA KOLICA

Postavite kolevku (4) na ravnu površinu. Kako biste rasklopili sedište, uklonite navlaku za noge, izvucite madrac koji se nalazi unutra, a zatim povucite traku kako biste postavili prednju šipku dok se ne zaključa. Ponovite postupak za ugradnju zadnje šipke (Sl. G). Ugradite dodatni panel tende (10) pričvršćivanjem na krov sedišta pomoću patentnog zatvarača (Sl. H). Postavite madrac (5) unutar sedišta.

Stavite pripremljeno sedište na okvir kolica (Sl. I). Proverite jesu li zasuni s obe strane na pravim mestima. Za demontažu, istovremeno s obe strane pritisnite tastere za otpuštanje. (Sl. J).

Za sklapanje tastera ponovite postupak obrnutim redosledom. Radni položaj ručke prilikom nošenja ili podizanja (Sl. OO).

UPOZORENJE! KOLEVKA SE SME MONTIRATI JEDINO SUPROTNO DO SMERA

VOŽNJE (dete je okrenuto licem prema roditelju koji gura kolica) UPOZORENJE!

Nemojte sklapati ram kolica dok je u njega ugrađena kolevka.

Pomoću tastera za sklapanje i rasklapanje s obe strane tende kolevke možete prilagoditi položaj tende (Sl. K). Tendu je moguće proširiti pomoću patentnog zatvarača koji se nalazi na njemu. Kolevka ima takođe dodatan ventilacijski panel u prednjem delu. Da biste otvorili panel, morate otkopčati patentni zatvarač i skloniti materijal (Sl. L). Drugi ventilacijski panel nalazi se na krovu kolevke. Da biste ga otvorili, morate otkopčati patentni zatvarač i smotajte materijal (Sl. M). Stavite navlaku za noge i pričvrstite je patentnim zatvaračima. Oba patentna zatvarača moraju biti na desnoj strani. Za pričvršćivanje navlake gurnite donji patentni zatvarač duž gondole (Sl. N). Navlaka za noge opremljena je dodatnim panelom za zaštitu od vetra, koji se montira pomoću kopči unutar kolevke. Foliju protiv kiše treba postaviti na kolevku i učvrstiti s obe strane tasterom i omčom (ispod okvira kolica) (Sl. O), mrežicu protiv insekata treba navući preko kolevke (Sl. P).

V.II SEDIŠTE

Prilikom montaže sedišta (7) na okvir kolica, gurnite ga na okvir dok ne čujete karakterističan klik (Sl. Q). Sedište se može postaviti u smeru ili suprotno do smeru vožnje (Sl. R). Za demontažu sedjala pritisnite gumba s obje strane i podignite ga (Sl. S). Za montažu navlake uklonite luk (12) prema uputama u točki V.IV, zatim ga provucite kroz rupe na navlaci (Sl. T) te postavite luk na odgovarajuća mesta na okviru sedjala (Sl. U). Pomoću gumba pričvrstite navlaku na obje strane okvira pomoću omče.

V.III KROVIĆ

PAŽNJA! Postavite tendu pre korišćenja kolica.

Tenda (8) je montirana na okvir sedišta. Dodatni panel (11) može se dodati tendi tako da se pričvrsti patentnim zatvaračem. Tekom demontaže tende otkopčajte patentni zatvarač (Sl. V) i kopče na bočnim stranama sedišta. Zatim izvucite tendu s obe strane okvira kao što je prikazano na slici (Sl. W). Prilikom montaže tende, izvedite korake obrnutim redosledom. Tenda se može namestiti u nekoliko položaja (Sl. X).

V.IV SIGURNOSNI LUK

Prilikom postavljanja sigurnosnog luka, gurnite ga na obe strane okvira dok ne sedne na svoje mesto (Sl. Y). Za demontažu elementa pritisnite taster s obe strane vodilice i izvucite sigurnosni luk.

V.V SIGURNOSNI POJASEVI

Sigurnosne pojaseve (9) treba namjestiti svaki put kada se koriste kako bi se osiguralo da je dete pravilno pričvršćeno.

Za zaštitu deteta, gurnite pojaseve za kukove u naramenice (Sl. Z.I), spojite ih u srednju kopču (Sl. Z.II) i pričvrstite magnetskom kopčom dok ne klikne (Sl. Z.III). Za otkopčavanje pojaseva pritisnite tastere na središnjoj kopči (Sl. AA).

Sigurnosni pojasevi se mogu postaviti/skinuti. Kako biste uklonili pojaseve, provucite naramenice i pojaseve za kukove kroz rupe u naslonu a pojas za bedra povucite prema gore.

Zatim otkopčajte patentni zatvarač na stražnjoj strani sedišta, provucite kroz rupe pojaseve za kukove i naramenice (Sl. BB). Pojas za bedra provucite kroz rupu nakon otkvačenja materijala sedišta, kao što je prikazano na (Sl.CC). Za postavljanje pojaseva, postupite obrnutim redosledom. Naramenice se mogu postaviti na jednu od tri razine, a pojas za bedra na jednu od dve visine. Važno je da su kopče koje drže pojaseve na mestu pravilno pričvršćene..

VI POLOŽAJ SEDIŠTA

Sedište ima 4 položaja: ležeći, dva poluležeća položaja i sedeci položaj koji se podešava pomoću poluge za podešavanje naslona za leđa (Sl.DD).

VII PODEŠAVANJE OSLONCZA ZA NOGE

Oslonac za noge se može podešiti u jedan od 3 položaja. Istovremeno pritisnite taster koji se nalaze s obe strane oslonca za noge i postavite ga u željeni položaj (Sl. EE). Osim toga, materijal oslonca za noge može se gurnuti prema gore kako bi se položaj nogu podigao na viši (Sl. FF).

VIII PODEŠAVANJE RUČKE ZA RODITELJA

Ručka za roditelja se podešava pritiskom na taster koji se nalazi u sredini ručke i postavljanjem ručke u željeni položaj. Možete podesiti visinu ručke na jednu od 4 razine (Sl.GG).

IX MONTAŽA DRŽAČA ZA ČAŠE, MREŽICE PROTIV INSEKATA, FOLIJE PROTIV KIŠE, TORBE

Pričvrstite držač za čašu na šipku s desne strane kolica.

Mrežicu protiv insekata navucite preko sedišta (Sl. HH). Elastična traka na rubu mrežice osigurat će njen položaj.

Foliju protiv kiše postavite na kolica i pričvrstite je ispod okvira kolica pomoću tastera i omče na obe strane rama. (Sl. II).

Torbu (20) obesite na ručku za roditelja, na predviđeno mesto (Sl. PP). U torbi je podloga za previjanje (21).

X SKLAPANJE KOLICA

Prilikom sklapanja kolica s autosedištem ili sportskim sedištem, prvo morate odvojiti te elemente od okvira kolica.

Otkopčajte dodatni krovčić kišobran kolica (11) pomoću patentnog zatvarača (kao što je opisano u tački V.III). Skolpite tendu. Preklopite naslon za leđa ravno prema sedištu, pomoću poluge za podešavanje naslona. Pritisnete taster i povucite obe poluge na okviru prema gore (Sl. JJ), dok ručku za roditelja usmerite prema dole, te istovremeno povlačite prednje točkove prema zadnjim dok ne čujete karakterističan klik. Nakon što su kolica potpuno sklopljena, mehanizam za zaključavanje će se automatski uključiti (Sl. KK). Kako bi se smanjile dimenzije sklopljenih kolica, točkovi se mogu skinuti. Kolica se mogu sklopiti kada je sedište postavljeno u smeru ili suprotno do smeru vožnje. Nakon sklapanja kolica mogu imati također stojeći položaj, u tu svrhu potrebno je blokirati prednje točkove za vožnju ravno i postaviti ručku za roditelja u najniži položaj.

XI SKIDANJE NAVLAKE

Navlaka sedišta se može ukloniti radi pranja. U prvom koraku trebate otkopčati tendu prema tački V.III. Morate ukloniti luk, otkopčati čičak traku ispod sedišta, zatim otkopčati patentni zatvarač na stražnjoj strani naslona za leđa. U sledećem koraku uklonite sigurnosne pojaseve (prema opisu u tački V.V), izvucite navlaku sedišta iz rama i zatim uklonite umetak koji se nalazi unutra.

XII MONTAŽA AUTOSEDIŠTA NA RAM KOLICA

Namestite adaptere označene R - desni adapter, L - levi adapter (19) na obe strane rama, dok ne čujete zvuk zaključavanja (Sl. LL). Prilikom postavljanja autosedišta na adaptere, umetnite je u predviđene rupe, jednu sa svake strane kolica, dok ne čujete klik (slika MM). Za uklanjanje adaptera pritisnite taster s obe strane i povucite ih prema gore (Sl. NN).

UPOZORENJE! Autosedište uvek mora biti postavljeno tako da je dete okrenuto licem prema roditelju.

XIII NEGA I ODRŽAVANJE

Odgovornost kupca je osigurati da su sve funkcionalne komponente ispravno instalirane te sprovođenje odgovarajućeg načina održavanja i podešavanja kako bi kolica bila u dobrom tehničkom stanju. Kolica treba povremeno pregledavati radi mogućih problema. U nastavku su navedeni neki važni koraci koje trebate poduzeti kako biste osigurali sigurnost deteta i spriječili skraćivanje veka trajanja proizvoda:







- Proverite čvrstoću i sigurnost svih zakovica/srafova i spojeva.
- Proverite sve uređaje za zaključavanje te točkove i njihove gume, zamenite ih ili popravite ako to zahtevaju.
- Proverite rade li svi sigurnosni uređaji ispravno, obraćajući posebnu pozornost na glavne i dodatne pričvršćivače koji se sve vreme trebaju slobodno kretati.

Molimo prestanite koristiti kolica ako sumnjate u njihovu ispravnost ili u slučaju sumnje na bilo kakvu opasnost. Koristite samo zamenske delove koje isporučuje ili preporučuje proizvođač.

Ako točkovi škripe, podmažite osovine tankim slojem silikona. Nemojte koristiti proizvode na bazi ulja ili masti jer skupljaju prljavštinu koja otežava kretanje.

XIV ČIŠĆENJE

Ako su delovi šasije kolica bili izloženi slanoj vodi, preporučujemo da ih, što je prije moguće, isperete slatkom vodom (iz slavine).

	Prati na maksimalno 30°C, nežan program		Ne prati. Proizvod se može nežno očistiti vlažnom krpom i blagim sredstvom za čišćenje
	Ne izbeljaviti		Ne peglati
	Ne sušiti u sušilici		Ne čistiti hemijski
	Ručno pranje		

Nemojte sklapati niži spremati proizvod dok je mokar i nikada ga ne spremajte u vlažnim uslovima, jer to može dovesti do stvaranja buđi.

Navlaka za noge, Mrežica protiv insekata, Obloga kolevke, Navlaka za noge za kolevku: prati na maksimalno 30°C, ne izbeljaviti, ne sušiti u sušilici, ne peglati, ne čistiti hemijski.

Tenda sedišta, Korpa, Tenda za kolevku, Foliја protiv kiše, Torba : ne prati. Proizvod se može nežno očistiti vlažnom krpom i blagim sredstvom za čišćenje, ne izbeljaviti, ne sušiti u sušilici, ne peglati, ne čistiti hemijski.

Navlaka sedišta, Navlaka madraca za kolevku: ručno pranje, ne izbeljaviti, ne sušiti u sušilici, ne peglati, ne čistiti hemijski

XV Jamstvo

Celi tekst Uslovi Jamstva dostupan je na web stranici WWW.KINDERKRAFT.COM



Easy with kids



kinderkraftofficial



kinderkraft



kinderkraftofficial

Za dobrobit naših kupaca, stojimo vam na raspolaganju! Ako ste naišli na problem s proizvodom koji ste primili, obratite nam se na najprikladniji način!

International contact:

support@kinderkraft.com
+44 20 4525 0748

PROIZVOĐAČ:

**4Kraft Sp. z o.o. ul. Tatrzańska 1/5
60-413 Poznań, Poland**